



ПЕЧЬ  
ДЛЯ СЖИГАНИЯ  
МУСОРА

# ZOLKA *KIT*

ПАСПОРТ.  
ИНСТРУКЦИЯ  
ПО СБОРКЕ  
И ЭКСПЛУАТАЦИИ

ООО «Сибтеплоэнергомаш»

## 1. ВВЕДЕНИЕ

Компания СТЭН бережно относится к природе. Наша Печь ZOLKA-KIT сэкономит Вас не только от пожара, но и от лишних затрат, за счет вторичного использования отслуживших свое вещей.

KIT-набор ZOLKA позволит Вам получить эффективную печь для сжигания мусора минимальными средствами. Все, что Вам потребуется – это стальная бочка емкостью 200 литров с крышкой.

Вы можете использовать старую прохудившуюся бочку, приобрести использованную или новую. Это будет значительно дешевле, чем приобретать полностью готовую печь.

**ВНИМАНИЕ!** КАТЕГОРИЧЕСКИ ЗАПРЕЩАЕТСЯ сжигать в печи уголь, дрова, пластик, крупные ветки деревьев, крупный бытовой и строительный мусор.

**ЗАПРЕЩАЕТСЯ ИСПОЛЬЗОВАТЬ ДЛЯ ОТОПЛЕНИЯ ПОМЕЩЕНИЙ!**

## 2. ТЕХНИЧЕСКИЕ ХАРАКТЕРИСТИКИ

Диаметр бочки*, мм	не менее 580*
Диаметр трубы, мм	100
Размеры KIT-набора в упаковке, мм	540x540x220
Масса KIT-набора нетто, кг	17
Масса KIT-набора брутто, кг	17,5

\*В KIT-набор металлическая бочка и крышка не входят.

### 3. КОМПЛЕКТАЦИЯ

поз.	Наименование	шт.
1	Зонт дымохода Ø100	1
2	Прямое звено дымохода Ø100	2
3	Фланец дымохода	1
4	Ручка	2
5	Крышка бочки *	-
6	Бочка *	-
7	Колосник	1
8	Ножка	4
9	Дверка	1
10	Корпус зольного отсека	1
11	Болт М6х18	9
12	Болт М8х25	6
13	Шайба С6	18
14	Шайба С8	12
15	Гайка М6	9
16	Гайка М8	6

\* Позиции 5 и 6 показаны на рисунке для понимания конструкции. В КИТ-набор они не входят.

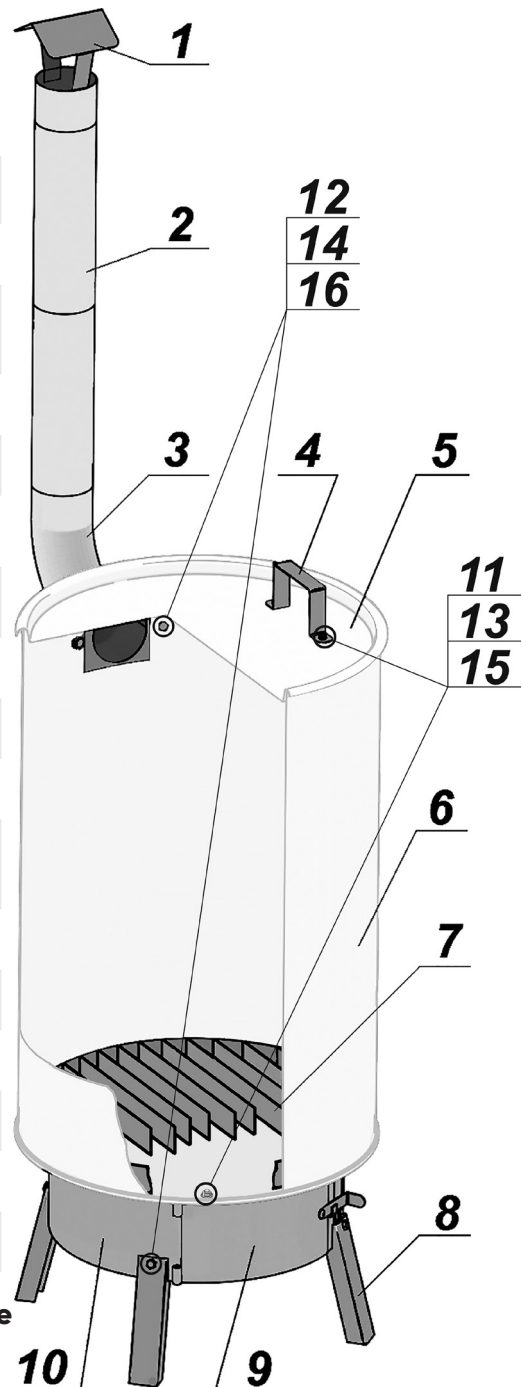

## 4. ПОРЯДОК СБОРКИ

### Подготовительные операции сборка печи ZOLKA KIT

Для сборки печи из KIT-набора понадобится металлическая бочка с крышкой, объёмом примерно 200 литров, Ø 580...590 мм (не менее).

1. На верхней части бочки сделать разметку под дымоход, в соответствии с **рис. 1**.
2. Просверлить 2 отверстия Ø 9 мм и болгаркой вырезать проём под дымоход.
3. Перевернуть бочку. Разметить восьмиугольное отверстие под колосник (**рис.2**) и вырезать его болгаркой.
4. Установить на дно корпус зольного отсека.

**Проём дверки отсека и фланец дымохода бочки должны оказаться на противоположных сторонах (рис.3).**

Используя корпус как шаблон, разметить 5 отверстий Ø 9 мм под крепёж отсека.

Снять корпус зольного отсека и просверлить 5 отверстий.

5. Наметить положение ручек (поз.4) на крышке бочки, примерно, как на рисунке с обложки паспорта. Разметить и просверлить отверстия Ø 7мм. Закрепить ручки (поз.4) при помощи болтов М6х18.
6. Положить бочку на бок и присоединить корпус зольного отсека (поз.10) при помощи болтов М6х18 (соблюдая взаимное расположение отверстия дымохода в бочке и дверки зольного отсека).
7. Прикрепить ножки (поз.8) при помощи болтов М8х25.

8. Поставить печь на ножки и установить дверку зольного отсека (поз.9).
9. Установить внутри печи колосниковую решётку (поз.7).
10. При помощи болтов М8х25 установить фланец дымохода (поз.3) и собрать дымоход из двух прямых участков трубы (поз.2) и зонтика (поз.1)

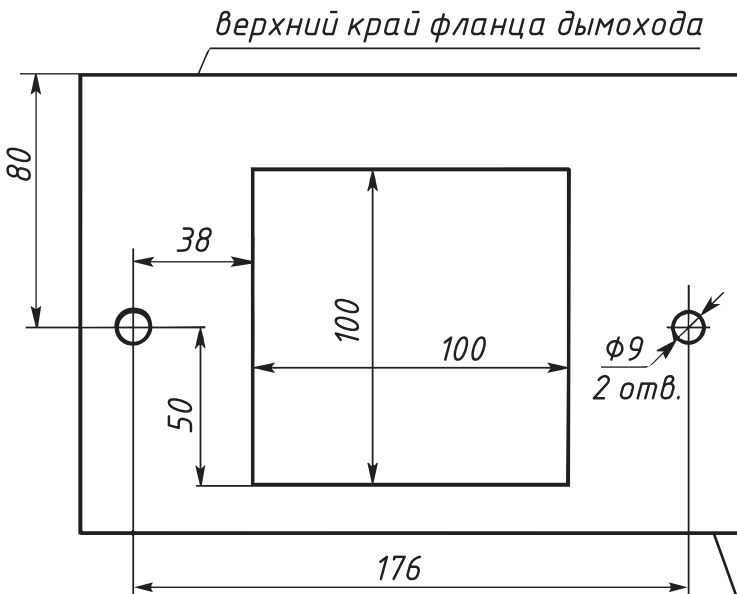

**Рис. 1** Схема разметки места крепления дымохода и вырезаемого отверстия.

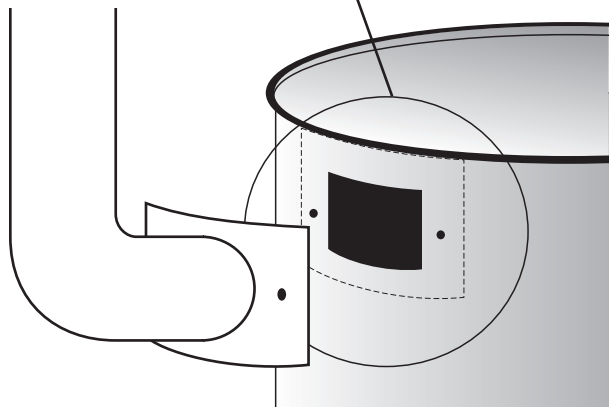

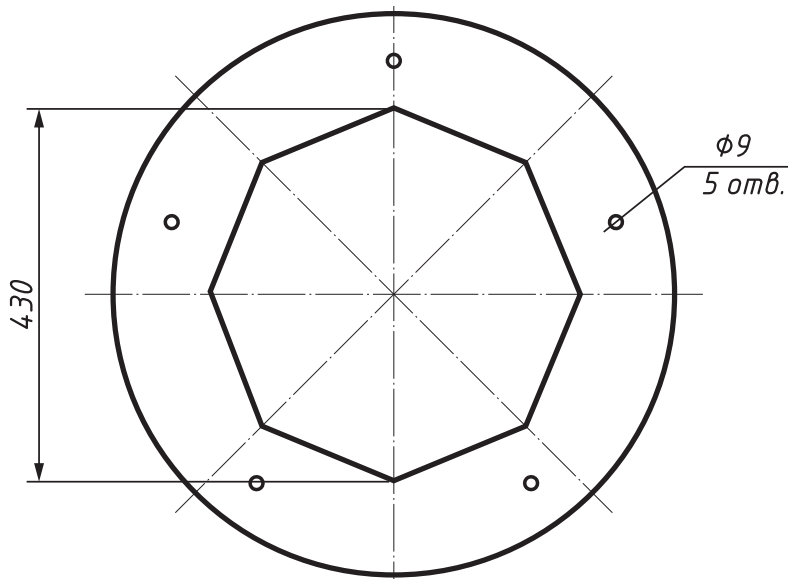

**Рис. 2** Схема разметки на дне бочки отверстия под колосник и отверстий крепления зольного отсека.

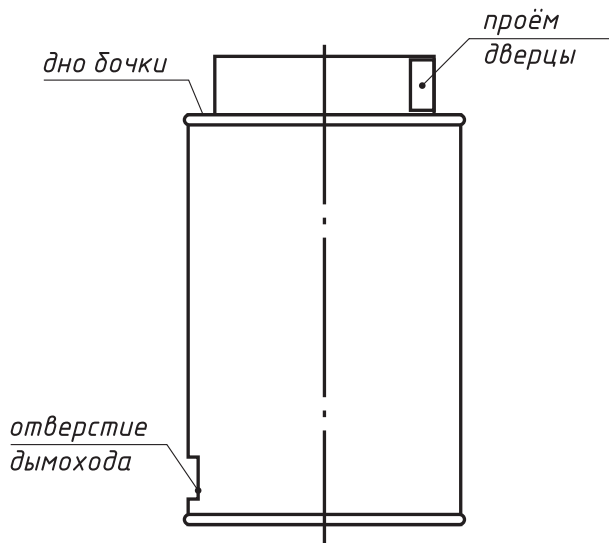

**Рис. 3** Схема размещения корпуса зольного отсека для разметки крепёжных отверстий.

## 5. МЕРЫ БЕЗОПАСНОСТИ

При установке печи руководствуйтесь Правилами безопасного использования открытого огня, принятыми в вашем регионе (стране).

Площадка для печи должна быть ровной, выложенной негорючими материалами и располагаться на безопасном удалении от построек, горючих предметов и жидкостей. Средства пожаротушения должны быть исправны и доступны.

После использования печи следует удалить из неё уголь и золу, загасить их водой и утилизировать в пожаробезопасное место. Не транспортировать печь с горящим топливом или углями.

От жара огня стенки печи сильно разогреваются. Не прикасайтесь к ним незащищенными частями тела. Будьте осторожны!

***При первом протапливании печи в результате нагрева краски появится запах, который исчезнет через несколько часов. Появление запаха в данном случае не является неисправностью. Протапливание продолжить.***

**ВНИМАНИЕ. Нахождение детей в непосредственной близости к огню без присмотра взрослых категорически запрещено.**

## **6. ТРАНСПОРТИРОВАНИЕ. ХРАНЕНИЕ. УТИЛИЗАЦИЯ**

Изделия транспортируются всеми видами транспорта, в упаковке завода-изготовителя, в соответствии с правилами перевозок, действующими на данном виде транспорта. Правила хранения: группа хранения 3 по ГОСТ 15150 (навесы или помещения при  $t$  от  $-50^{\circ}\text{C}$  до  $+50^{\circ}\text{C}$  при отн. влажности воздуха не более 85% при  $t$   $25^{\circ}\text{C}$ ). Срок хранения 10 лет.

В конструкции изделий не используются вредные и опасные вещества. По окончании службы изделия подлежат переплавке. Действия по утилизации – в соответствии с законами страны-потребителя.

## 6. ГАРАНТИЙНЫЕ ОБЯЗАТЕЛЬСТВА

Гарантийный срок – 1 год со дня продажи.

При отсутствии отметки о продаже гарантия исчисляется с момента выпуска изделия.

Производитель оставляет за собой право вносить изменения в конструкцию печи, не ухудшающие потребительские качества выпускаемого изделия. В связи с этим изображения на рисунках могут незначительно отличаться от изделия, к которому прилагается настоящий паспорт.

## 7. СВИДЕТЕЛЬСТВО О ПРИЕМКЕ. ОТМЕТКИ О ПРОДАЖЕ KIT-набор

печь для сжигания мусора ZOLKA KIT арт. 28.135.0.90

Изделие признано годным к эксплуатации.

Дата выпуска « \_\_\_\_ » \_\_\_\_\_ 20 \_\_\_\_ г.

Мастер ОТК \_\_\_\_\_

Наименование и штамп  
торгующей организации \_\_\_\_\_

Дата продажи « \_\_\_\_ » \_\_\_\_\_ 20 \_\_\_\_ г.

Подпись продавца \_\_\_\_\_ / \_\_\_\_\_  
(Фамилия, И.О.) (подпись)

Подпись покупателя  
*Претензий к внешнему виду изделия не имею* \_\_\_\_\_ / \_\_\_\_\_  
(Фамилия, И.О.) (подпись)

### Предприятие-изготовитель:

ООО «Сибтеплоэнергомаш»

тел./факс [383] 303-44-30

e-mail: ru@sten.ru

сайт: www.sten.ru

### Почтовый адрес:

630532, Россия, Новосибирская обл., Новосибирский р-н, п. Сосновка, ул. Линейная, 12.